

# ADVANTAGE



## Kawasaki Z Series Transmission Kit

Rev. 1.08 6/7/2006

### 1. キットの取り扱いについての重要なお知らせ

【全般】

#### キットのアッセンブリとエンジンへの組み込み作業

トランスミッションキットは、ストック状態のエンジンに対して100パーセントの互換性を持っていますが、キットの組み立てを含む、全ての装着作業については、認証工場以外での作業は認められません。必ずライセンスを持ったメカニックがいる認証工場に作業を依頼して下さい。

#### キックスターターの使用について

Zシリーズ・トランスミッションキットをご使用になる場合は、純正のキックスターターを使用することができません。

Zシリーズ・トランスミッションキットはクローズドレシオを採用しているため、オリジナルのギア比とは違ったものになっています。このため、トランスミッションキットとキックアッセンブリを併用する事ができなくなっています。キックスターター搭載車両においては、キット組み込み時にキックシャフトアッセンブリを取り除いてご使用下さい。

#### 出荷状態はノンアッセンブリ

Zシリーズ・トランスミッションキットは未組み立ての状態でお届けいたします。これはミッションアッセンブリをエンジンに組み付け後、ギア調整を必要とする場合があるためです。キットはご使用になるエンジンに合わせて、現場で組み立てを行って下さい。

### 2. 免責事項

【全般】

トランスミッション製品の品質に対して保証を致します。製品は品質検査後に出荷しておりますが、万が一、お送りした時点での不具合がありましたら、直ぐにご連絡下さい。状況をお聞きしたうえで問題のあるパーツをお取り換えいたします。

上記アッセンブリ条件外において、ミッションキットの組み立てまたは組み込みを行った後に起った全ての問題及び損失に対しては、株式会社ADVANTAGE、Sy-Techとも一切の責任を有しません。

### 3. Zシリーズ・トランスミッションキットについて

【一般】

ADVANTAGE / Sy-Tech Zシリーズ・トランスミッションキットはカワサキZシリーズ（1972 - 1980年に販売されたZ1及びZ2型式エンジンを採用する車両）用に開発した、全く新しいトランスミッションキットです。

#### 100%の互換性

このトランスミッションキットは、メーカーより出荷された状態のZ系エンジンに対し、完全な互換性を第一に設計したリプレースメント・キットであり、他車種トランスミッション流用などのように、組み込み時に特別な加工作業を強いるようなことはありません。

#### クローズレシオ

新しい素材と処理方法によるギアは、Zエンジンが持つパワーを有効且つ実用的に活かすオリジナルレシオを採用しています。これはレーシングクローズレシオとは違い、日常的に使用することを前提にしたクローズレシオです。

#### ドグのバックカット

Zシリーズ・トランスミッションキットのギアには3度のバックカットが施されています。これは通常平面同士で噛合うドグに対し、ドグを斜めに削ぎ落とすことでドグ同士の結合を強めギア抜けを防ぐ、ネガティブカットやアンダーカット等と呼ばれる手法です。一般のチューニング世界では純正のギアに対して後加工を行います。Zシリーズ・トランスミッションキットでは切削段階においてこのバックカット処理を行い、その後焼き入れ処理を行っています。この製作方法により、後加工のギアのような、ドグの強度低下を心配することはありません。

Sy-Techのバックカットの信頼性は、先行して販売された、カワサキ三気筒シリーズ（H2、H2レーシング、H1.）ミッションキットで実証済みです。（三気筒シリーズ用ミッションキット：05年7月現在で総数51セットを出荷）

### キットパーツの内容

キットに含まれるパーツはパーツリストに掲載されているものが全てです。リスト上に掲載されていないパーツはキットには含まれませんのでご注意ください。キット内容は「パーツリスト」でご確認下さい。

### キットには含まれないパーツ

カワサキ純正のパーツリストには掲載されていても、Zシリーズ・トランスミッションキットには含まれないパーツがいくつかあります。これらは次章「4. Zシリーズ・トランスミッションキットには含まれないパーツ」をご覧ください。

### オプションパーツ（別売）

7Tと18Tの2種類のキット専用オフセットスプロケット（7mm）をオプションとして設定しています。トランスミッションキットをご注文の際に、ご希望のスプロケットをお選びいただけます。オフセットスプロケットにはスプロケットスペーサー、ロックワッシャー、ナットが付属します。オプションパーツの詳細は「5. オプションパーツについて」をご覧ください。

### 補修パーツ

補修パーツはトランスミッションキットのユーザー様にのみを対象として用意いたします。ただし、キットに使用しているカワサキ純正部品に関しては、メーカーの供給が終了した場合にはお時間をいただくこともあります。

リストに掲載している、各パーツの単価はミッションキットを出荷した時点でのものです。価格は予告なく変更する場合がありますことをご了承ください。価格変更をおこなった場合は、ユーザー様には改正パーツリストをお送りいたします。

## 4. Zシリーズ・トランスミッションキットに含まれないパーツ

図中の青い色で塗られたパーツは、Zシリーズ・トランスミッションキットには含まれませんので、ご注意ください。

番号	部品名称	純正部品番号	注記
1	ブッシュ、ドライブシャフト	92028-122	
2	ワッシャー	92125-002	
3	ナット、20mm	92016-028	
4	ピン	92043-089	このキットでは使用しません
5	ブッシュ、アウトプットシャフト	92028-123	

※純正部品番号は、カワサキ純正パーツリストより抜粋しているため、現在では品番変更の可能性もあります。

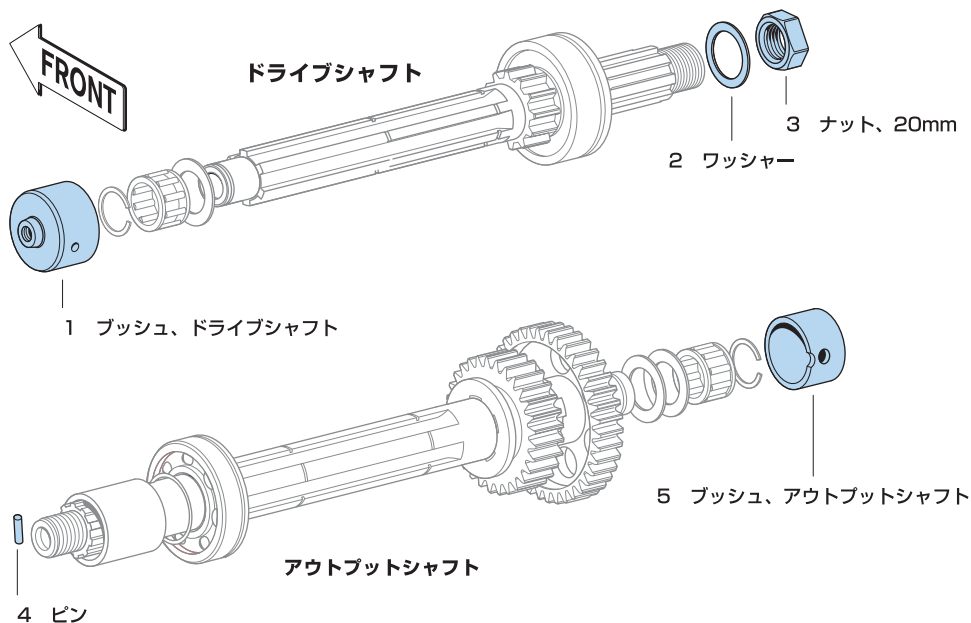

Zシリーズ・トランスミッションキット専用のオフセット・ドライブスプロケット・キットは、7mmオフセットの18Tと17Tの2種類からお選びいただけます。キットにはナット、ロックワッシャー、シムが含まれています。また、ナットとワッシャーは単体でも購入できるように用意しています。

#### 取り付けの時の注意

オフセットスプロケットをご使用になる場合、エンジンの個体差によって、ナットが締めきらない場合があります。この状況ではスプロケットはフローティング状態にあり、シャフトにダメージを与える可能性があります。もし、ナットが完全に締まらないようでしたら、キットに付属しているシムを、スプロケットとロックワッシャーの間に使用して下さい。

この処置は組み立て現場において、個々の状況に合わせてご判断下さい。

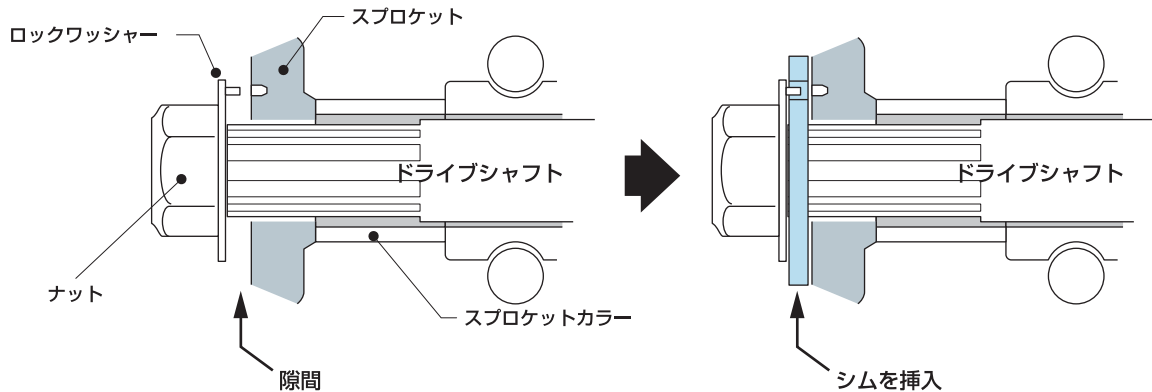
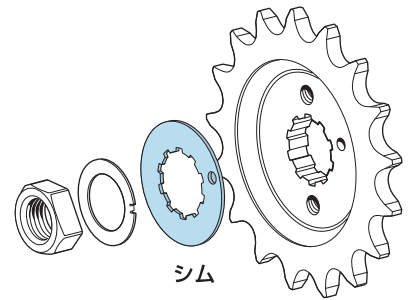

## 6. パーツリストの表記について

キットのパーツリストには7つの項目があります。各項目は以下のようになっています。

No	Part No.	Kawasaki No.	Part Name	Q'Ty	Note	@ Price
1	TKZ-001	92045-022	ボールベアリング #5305NB	1	5305NB	***

- No. : パーツ見出し番号  
パーツリスト上でのイラストとリストとの整合性のための番号。この目的以外には使用しません
- Part No. : トランスミッションキット専用番号  
トランスミッションキットの正式部品番号。キットへの質問や補修部品オーダー時に使用します。
- Kawasaki No. : キットと互換性のある、カワサキ純正部品  
このキットに使用できる、カワサキ純正部品の純正パーツ番号。カワサキへの部品オーダー時にのみ使います。なお、番号の前にアスタリスク [\*] が付いている場合、それらはメーカーからの部品供給が終了しています。
- Part Name : 該当部品名称  
部品の名称。
- Q'Ty : キットの中で要求される個数  
Zシリーズ・トランスミッションキットが要求する、総個数。
- Note : 補足説明  
部品の補足的な説明や指示はこの項目に記載されます。
- @Price : キットパーツ価格  
Zシリーズ・トランスミッション出荷時点での、各部品の単価です。価格は予告なく変更する場合があります。  
注意：リストに表記している価格はカワサキ純正部品価格とは関係ありません。

補修パーツオーダー時には、「Part No.」と「Part Name」と必要数を必ずご記入下さい。

オーダー例： TKZ-023 サードギア、アウトプット 1個

# Kawasaki Z Series Transmission Kit Parts List

No	Part No.	Kawasaki No.	Part Name	Q.,Ty	Note	@ Price
1	TKZ- 001	92045-022	ボールベアリング #5305NB	1	5305NB	***
2	TKZ- 002	62045-021	ボールベアリング	1	BL305	***
3	TKZ- 003	92046-031	ニードルベアリング	2	PK223013.8	***
4	TKZ- 004	92033-025	サークリップ	2	-	***
5	TKZ- 005	480J2800	サークリップ、28mm	2	ドライブシャフト	***
6	TKZ- 006	92024-042	スラストワッシャー t= 1.5	2	ドライブシャフト	***
7	TKZ- 007	92022-211	スラストワッシャー t= 1.0	2		***
8	TKZ- 008	92022-212	スラストワッシャー t= 1.6	2		***
9	TKZ- 009	480J3000	サークリップ、30mm	2	アウトプットシャフト	***
10	TKZ- 010	92024-043	スラストワッシャー	2	アウトプットシャフト	***
11	TKZ- 011	* 92022-209	スラストワッシャー	1	アウトプットシャフト	***
12	TKZ- 012	* 92022-210	スラストワッシャー	1	アウトプットシャフト	***
13	TKZ- 013	92027-152	スプロケットカラー	1		***
14	TKZ- 014	92055-035	“O” リング	1		***
15	TKZ- 015	600A0600	スティールボール	3	アウトプットシャフト	***
16	TKZ- 016	/	ドライブシャフト	1	13T	***
17	TKZ- 017	/	セカンドギア、ドライブ	1	16T	***
18	TKZ- 018	/	トップギア、ドライブ	1	24T	***
19	TKZ- 019	/	サードギア、ドライブ	1	21T	***
20	TKZ- 020	/	フォースギア、ドライブ	1	21T	***
21	TKZ- 021	/	セカンドギア、アウトプット	1	35T	***
22	TKZ- 022	/	トップギア、アウトプット	1	27T	***
23	TKZ- 023	/	サードギア、アウトプット	1	35T	***
24	TKZ- 024	/	フォースギア、アウトプット	1	29T	***
25	TKZ- 025	/	ローギア、アウトプット	1	37T	***
26	TKZ- 026	/	アウトプットシャフト	1		***
27	TKZ- 027	* 92028-118	ブッシュ、トップギア	1		***
28	TKZ- 028	* 92028-117	ブッシュ、セカンドギア	1		***
29	ZOP- 01	92016-043	ロックナット、20mm	1	オプション	***
30	ZOP- 02	92024-044	ロックワッシャー、20mm	1	オプション	***
31	ZOP- 03		オフセット・ドライブスプロケット・キット	-	オプション	***

注1: リスト項目のPart No.はZ1シリーズ・トランスミッションキットのキットパーツ番号です。

注2: リスト上のKawasaki No.の中で、番号の前にアスタリスク [\*] が付いているカワサキ純正部品は、2005年7月現在、メーカーからの部品供給は終了しています。

注3: リスト上のKawasaki No.の中で、番号欄にスラッシュ [/] が充てられている部品はキットオリジナルパーツです。

注4: オプションのオフセット・ドライブスプロケット・キットにはナット、ロックワッシャー、シムが含まれます。

